

## Beschreibung

SIROLI-Fahrradständer F 01 sind schlichte Bügelparker aus Rohr mit Durchmesser 48,3 mm, die sich problemlos in fast jede Designlinie einordnen lassen. Bügelparker können die Funktionen Absperrung und Fahrradständer gleichzeitig erfüllen, wodurch ihre Beliebtheit, auch aus ökonomischen Gründen, ständig zunimmt. Die beiden Bodeneintrittsstellen werden mit gewölbten Abdeckkappen Dm 90 mm kaschiert. Zur Gewährleistung ausreichender Standfestigkeit sind die Bügelparker einzubetonieren (Vorschlag für Fundamentgröße 300 x 300 x 600 mm tief). Lieferbar sind die nachstehend in der Tabelle genannten Ausführungen.

## Variante

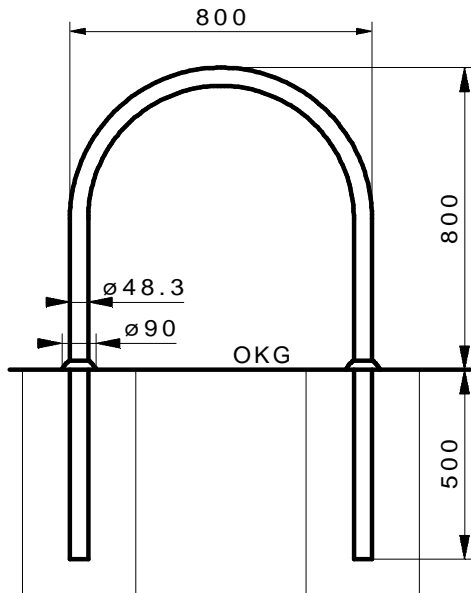

F 01



## Ausführungen

Bestell-Nr.	Konstruktionsbeschreibung
F 01.01	Einzelständer, Einbautiefe 500 mm, zum Einbetonieren, mit zwei gedrückten Abdeckkappen, alle Teile in Edelstahl 1.4301
F 01.02	Einzelständer, Einbautiefe 500 mm, zum Einbetonieren, mit zwei gedrückten Abdeckkappen, alle Teile in St37 verz.
F 01.S	Sonderlösung z.B. farbliche Beschichtung in RAL-Farben, Befestigungsflansche u.ä.

**Ausschreibungstext:** finden Sie im Internet unter <http://www.siroli.de>

**Bestellungen:** bitte Ausschreibungstext verwenden

**Anmerkung:** Bei besonderen Befestigungslösungen teilen Sie uns bitte Ihre Wünsche sowie die voraussichtlichen Stückzahlen mit. Wir prüfen die Ausführbarkeit und schicken Ihnen einen Lösungsvorschlag F 01.S15 und einen Angebotspreis.

Für farbliche Beschichtungen kann wegen der mechanischen Beanspruchungsmöglichkeit keine Garantie übernommen werden.